

ABG 4820

KETTENFERTIGER

EU STUFE V



Kleine Maschine mit großem Potenzial

- Die Abmessungen und das Gewicht der Maschine ermöglichen den Transport mit Zusatzausrüstung
- Automatischer Fahrwerkskettenspanner für reibungslosen Einbaubeginn
- Großer Kübel mit Frontklappe (Option)
- Hohe Kraftstoffeffizienz

Einfache Steuerung

- EPM3: intuitive Bedienelemente mit Blick auf den Einbau aus der Vogelperspektive auf dem Display
- Der Settings Manager speichert benutzerdefinierte Einstellungen
- Pave Assist-System mit Thermal Profiling, Weather View und Material Manager-Tools
- Der sehr niedrige Geräuschpegel vereinfacht die Kommunikation mit dem Team

Hohe Effizienz

- Antriebsstrangkomponenten sind perfekt aufeinander abgestimmt, um eine hohe Effizienz sicherzustellen
- Der Volvo (Deutz)-Motor bietet unübertroffene Haltbarkeit und Leistung
- Der adaptive Eco-Modus passt die Motorleistung an die Anforderungen an, was zu einer Kraftstoffeinsparung von bis zu 30 % führt

- Die elektronisch angepasste Drehzahl des hydraulischen Kühllüfters reduziert Lärm und Kraftstoffverbrauch
- Netzstromversorgung der Bohlenheizung ohne Kraftstoff und CO₂

Modernster Service

- Der Service Interval Manager informiert den Bediener über notwendige Wartungsarbeiten
- Fortschrittliches CareTrack Telematiksystem
- Zugang zu Wartungspunkten von der Plattform aus erleichtert die Wartung
- MATRIS bietet eine fachmännische Analyse der Betriebsaktivität der Maschine

Leistungsfähige Bohlen

- ABG-Bohlen heizen sich schnell
- Durch die robuste Bohlenkonstruktion entsteht eine gleichmäßige, hochwertige Straßendecke
- Einfache Bedienung der Bohle durch ein übersichtliches Bedienpult
- Schnellkupplung zur einfachen Montage von Bohlenverlängerungen*
- Durchgehärtete Stampferleisten verlängern die Lebensdauer erheblich

*NUR BEI ABG-MASCHINEN

ABG 4820

EU Stufe V

MOTOR		ABG 4820
HERSTELLER		Volvo (Deutz)
MODELL		D4J
KRAFTSTOFF		Diesel
LEISTUNG	kW	98
	PS	133
BEI MOTORDREHZAHL	U/min	2 200
KÜHLMITTEL		Flüssigkeit
FÜLLMENGE DES KRAFTSTOFFTANK	l	180
ABGASEMISSIONEN		Stufe V

EINBAU		
LEISTUNG (NOMINAL)*	t/h	500
EINBAUSTÄRKE (MAX)	mm	300

*Die tatsächliche Einbauleistung ist von Deckenstärke, Einbaubreite und Einbaugeschwindigkeit abhängig und variiert je nach den herrschenden Baustellenbedingungen.

GESCHWINDIGKEIT		
EINBAU (MAX)	m/min	20
TRANSPORT (MAX)	km/h	3,6

FAHRWERK		
LÄNGE	mm	2 850
BREITE (KETTENPLATTEN)	mm	300

FÖRDERBAND		
FASSUNGSVERMÖGEN KÜBEL	t	13,5
ANZAHL DER FÖRDERBÄNDER		2
GESCHWINDIGKEIT (MAX)	m/min	14

SCHNECKE		
GESCHWINDIGKEIT (MAX)	1/min	68
DURCHMESSER	mm	360

BETRIEBSGEWICHT* DER BOHLE IN KG	5 m	6 m	6,5 m
ABG 4820			
VB 78 ETC	3 528	-	5 150
VB 79 ETC	3 730	-	-
VB 88 ETC	-	3 820	-

* Einschließlich Schneckenanbauteile, Kanalbleche, Seitenbegrenzungen.

MASSE		ABG 4820
LÄNGE MIT VARIOBOHLE (LAUFSTEG HOCHGEKLAPPT)	mm	5 997
BREITE	mm	2 532
HÖHE	mm	2 917

GEWICHT		
ZUGMASCHINE	kg	12 470

Sämtliche Gewichtsangaben sind nur annähernd und es sind keine Sonderausstattungen berücksichtigt. Gewicht der Zugmaschine: Dieseltank halbvoll, mit ungeteilten Zugarmen, 75 kg Fahrergewicht und Wetterdach.

MAX. ZULÄSSIGE STEIGFÄHIGKEIT		
ZUGMASCHINE + BOHLE	%	25

Maximal zulässige Steigfähigkeit für Bohle VB 78 2,5–5,0 m. Wenn Anbauteile verwendet werden, reduziert sich die maximal zulässige Steigfähigkeit.

GERÄUSCHPEGEL		
L_{PA} Fahrerohr, gemäß ISO 11201	dB	79 (mit VB 78, VB 79, VB 88, VB 89 Bohlen)
L_{WA} Garantierter Schallleistungspegel gemäß ISO 6395 / Richtlinie 2000/14/EG	dB	104 (mit VB 78, VB 79, VB 88, VB 89 Bohlen)

VIBRATION		
HAND-ARM VIBRATION entsprechend ISO 5349:2001	m/s ²	<2,5
GANZKÖRPER VIBRATION entsprechend ISO 2631:1997	m/s ²	<0,5

ELEKTRISCHE ANLAGE		
BATTERIESPANNUNG	V	24

KETTENFERTIGER

MASSE [mm] **ABG 4820**

A	5 997
B	3 785
C	2 850
D	525
E	360
F	748
G	2 019
H	3 091
I	160
J	155
K	141
L	2 548
M	2 495
N	360 ± 60
O	939
P	1 440
Q	1 608
R	2 235
S	311
T	770
U	300
V OFFEN	3 191
GESCHLOSSEN	2 532
W	3 796
X	275
Y	265

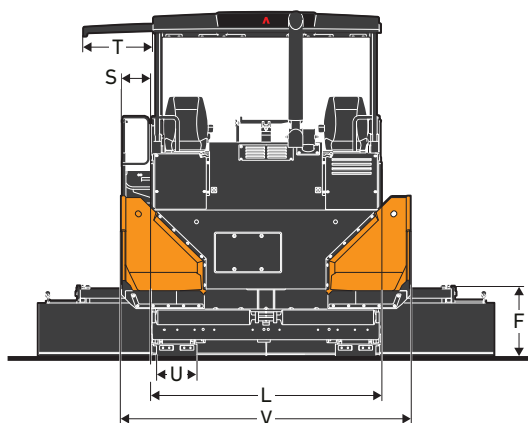
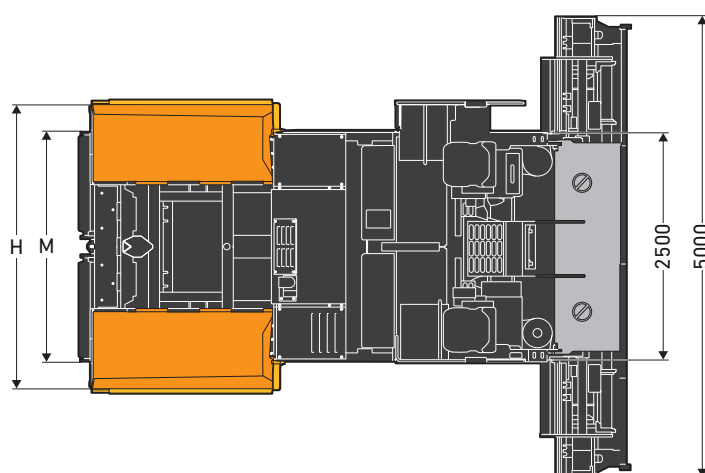
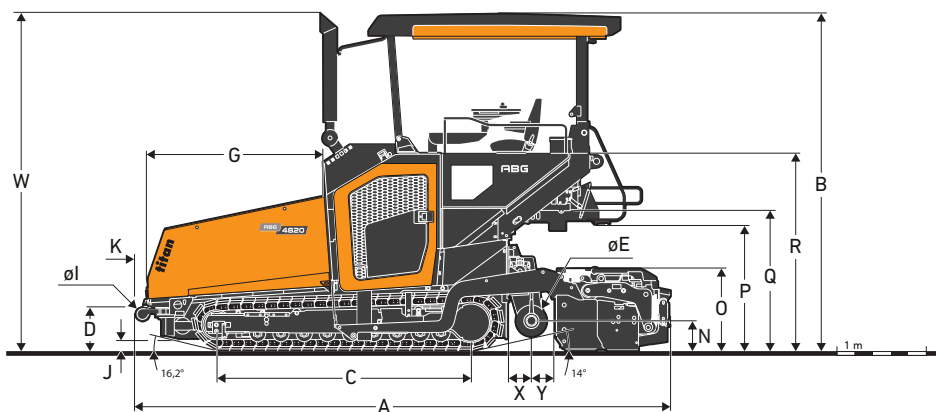

AUSRÜSTUNG

STANDARD AUSRÜSTUNG

Motor

- Volvo (Deutz)-Dieselmotor, EU Stufe V

Fahrtrieb

- Elektronische Fahrtriebs-Regelung
- Lebensdauerschmierung der Laufrollen
- Fahrwerksketten aus geschmiedeten und gehärteten Gliedern
- Automatischer Kettenspanner
- Rückseitig geschraubte Gummi-Bodenplatten

Materialmanagement

- Große Schubrollen mit 160 mm Ø
- Vier unabhängige hydrostatische Antriebe für Kratzbänder und
- Schnecken
- Reversierbare Schnecken
- Proportionalförderer Sensoren

Elektronik

- Elektronische Fertigersteuerung (EPM3)
- ECO-Modus

- Settings Manager
- Service Intervall Manager
- Verstellbare, drehbare Steuerstände an der Bedienplattform
- Schaltschrank
- Batterietrennschalter
- Zwei einstellbare und umlaufende Bedienpulte
- MATRIS

Struktur

- GRP-Wetterdach
- Zwei, seitlich verschiebbare Sitze
- Vandalismusschutz
- ABG Key

Bohle

- Bohlenarretierung
- Hydraulik für Variomatic-Bohlen mit Stampfer und Vibration
- Beleuchtung
- Bedienerplattform
- Heimlicht Funktion
- 6 Arbeitsscheinwerfer (LED)

Umweltschutz

- Schalldämmung

ZUSATZAUSRÜSTUNG

Materialmanagement

- Separat ansteuerbare Kübelklappen
- Hydraulisch betätigte Frontklappe im Kübel
- Reversierbares Förderband
- Hydraulische Höheneinstellung der Schnecke
- Proportionale Ultraschallsensor | Schneckensteuerung
- Zentralschmieranlage
- Leichte Schubrollen mit 110 mm Ø
- Halbschalen zum Schutz

Elektronik

- Nivelliersysteme
- Zusatzsteckdosen 230V
- CareTrack Advanced
- Straßenfertigungsassistent
- SmartView-Kamera
- Smart Dock
- Transportkoffer für EPM-Zentralen

Struktur

- Komfortsitze mit Heizung
- Frontscheibe
- Planen- Seitenvorhänge für Allwetterdach

- Benutzerdefinierte Farben

- Elektrohydraulisches Wetterdach

Bohle

- Bohlenaufsteigarretierung
- Bohlenteilentlastung
- Hydraulische Höhenverstellung der Ausfahrteile
- Hydraulisch einstellbare schwimmende Bohlenendklappen
- Beheizbare Bohlenendklappen

Beleuchtung

- 10 Arbeitsscheinwerfer (LED)
- Zwei Zusatzscheinwerfer hinten (LED)
- Schneckenraumbeleuchtung
- Beleuchtung Zugpunktanzeige
- Rundumkennleuchten

Umweltschutz

- Absauganlage für Bitumendämpfe
- Emulsionssprühanlage
- Hochleistungs-Reinigungsspritze
- Biologisch abbaubares Hydrauliköl