

# ABG 6820L

## 履带式摊铺机

国四



### ABG 让您掌控一切

- 布局直观的电子摊铺机管理系统(EPM3), 和用于快速功能设置的点动轮
- 始终如一的高质量摊铺; 作业现场之间的数据传输系统
- 采用自适应环保模式, 摊铺性能高, 噪音极低
- 摊铺机周围视野开阔
- 带有彩色大显示屏的 ABG 熨平板

### 持久的摊铺性能

- 省油的沃尔沃 (道依茨) 中国 4 发动机。
- 动力总成部件完美协调, 实现高效率
- 自动履带张紧、熨平板载荷、熨平板张紧装置等多种功能, 确保摊铺效果完美无瑕
- 高效的冷却系统, 配有液压驱动的自适应冷却风扇
- 超长料斗, 适用于超大型卡车

### 性能出色的熨平板

- 行业领先的熨平板系列, 摊铺宽度可达 9 米
- 系列液压伸缩熨平板可供选择\*
- 单人即可轻松组装重量优化的导向板
- 双加热棒布置, 确保整个熨平板的热量均匀分布
- ABG 的夯杆经过全面硬化, 经久耐用

### 持续工作

- 可从平台上进行维修, 便于维护
- 服务间隔管理器, 提示操作员所需的维护
- 通过 PSR 远程技术, 提供连接服务
- 使用 ABG 原厂配件, 保持生产率和机器正常运行时间
- ABG 服务包可节省时间, 降低成本, 具有最新的技术优势

\*ABG 摊铺机的独特优势

# ABG 6820L

## 国四

发动机	ABG 6820L	
制造商	沃尔沃 (道依茨)	
型号	D6J	
燃油	柴油	
输出功率	kW	140
	hp	190
发动机转速	r/min	2 000
冷却液	液体	
燃油箱容量	l	250
排放标准	国四	

### 摊铺

输出 (理论值)*	t/h	700
摊铺厚度 (最大)	mm	300

\*实际摊铺输出能力取决于摊铺厚度、摊铺宽度和摊铺速度，并根据工作现场的主要摊铺条件而有所不同。  
请随时联系，我们可以协助您计算特定摊铺项目的摊铺输出要求。

### 速度

摊铺 (最大)	m/min	21
运输 (最大)	km/h	3.3

### 底盘

长度	mm	3 000
宽度 (履带板)	mm	300

### 刮板输料器

料斗容量	t	15.5
输料器数量		2
输料器速度 (最大)	m/min	21

### 螺旋分料器

速度 (最大)	1/min	95
直径	mm	360

### 熨平板工作重量<sup>1</sup> (KG<sup>2</sup>)

ABG 6820L	2.5 m	4 m	5 m	6 m	6.5 m	7 m	7.5 m	8 m	8.5 m	9 m
VB 78 ETC	-	-	3 600	-	5 222	-	5 802	6 342	-	6 923
VB 88 ETC	-	-	-	4 050	-	-	5 772	-	6 352	6 892
MB 122 ETC	2 242	-	-	4 456	-	-	6 076	6 439	-	6 828

<sup>1</sup> 包括螺旋分料器加长节、分料通道挡板、端板、后牵引臂等。

<sup>2</sup> 所有熨平板均为电加热。

### 尺寸

		ABG 6820L
包括液压伸缩熨平板的整机长度 (脚踏收起)	mm	6 452
宽度	mm	2 548
高度	mm	3 780
高度 (运输)	mm	2 910

### 重量

牵引设备	kg	14 920
------	----	--------

所有重量均为近似值，不含选购配置。  
牵引装置重量，不含熨平板，含标准料斗，燃油箱含半箱燃油，牵引臂分离、带 D=110 mm 的推辊和包含 75 kg 操作手情况下的牵引装置重量。

### 最大允许爬坡能力

牵引装置 + 熨平板	%	25
------------	---	----

适用于熨平板 VB 78 2.5-5.0 m。  
使用扩展部件会降低最大允许爬坡能力。

### 噪音水平

L <sub>pA</sub> ISO 11201 规定的操作手耳旁声压级	dB	82
L <sub>WA</sub> 欧盟指令 2000/14/EC 规定的保障声压级	dB	105

### 电气系统

蓄电池电压	V	24
-------	---	----

# 履带式摊铺机

尺寸 [mm]

ABG6820L

A	标准	6 452
B		3 000
C		250
D		275
E		265
F		360 ± 60
G		2 385
G <sub>1</sub>		2 557
H		398
I		1 385
J		600
K		160
L		435
M		770
N		318
O		1 615
P		1 025
Q	升起	3 780
	降下	2 910
R	打开	3 257
	合上	2 452
S		3 176
T		2 495
U		300
V		2 269
W		438
X		1 2
Y		2 500
Z		5 000

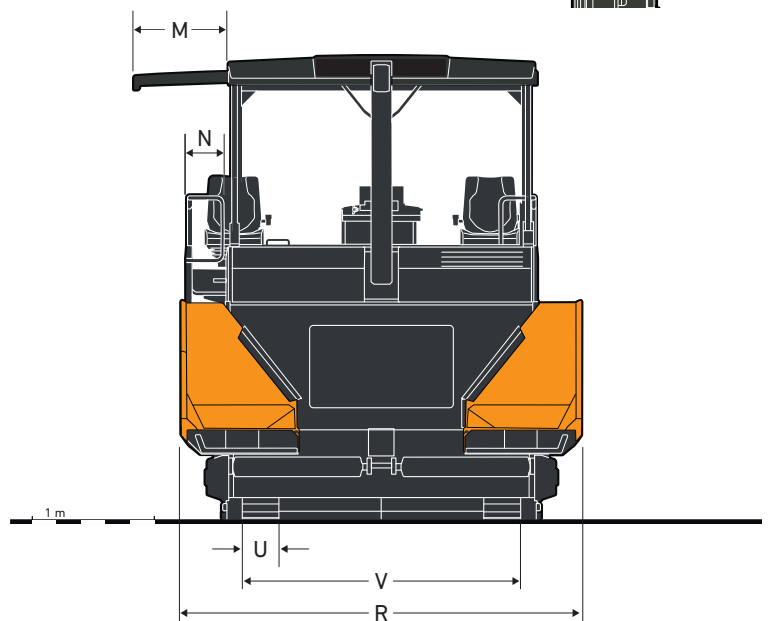
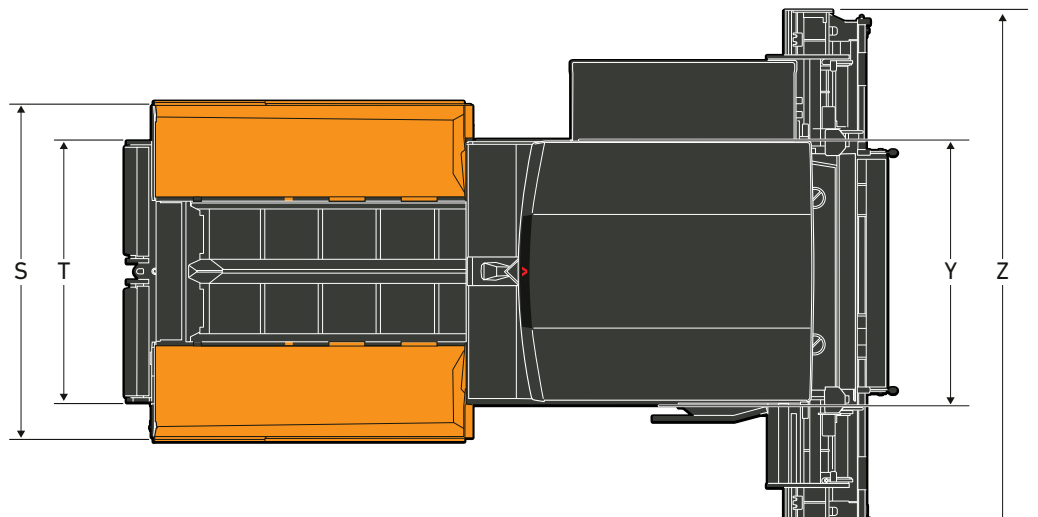
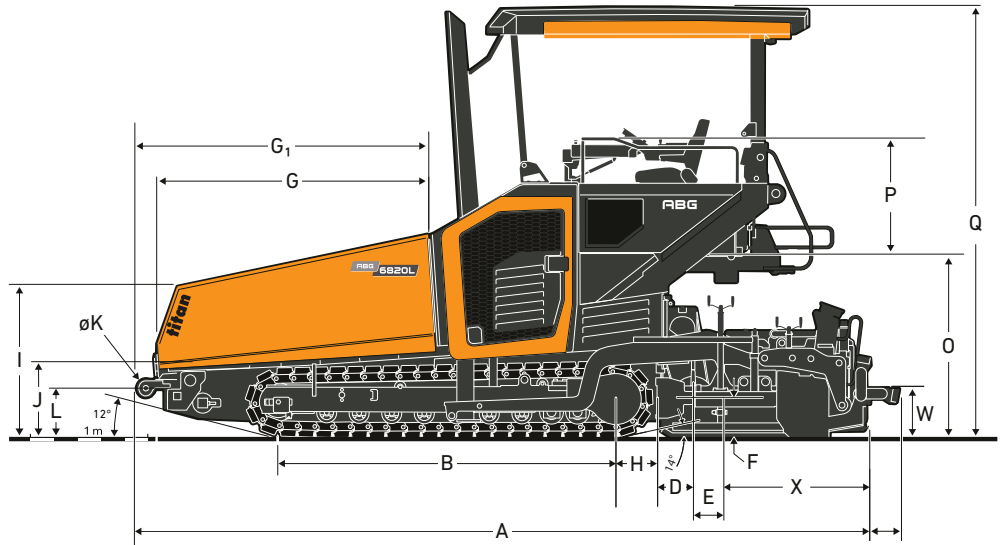

# 配置

## 标准配置

### 发动机

- 沃尔沃(道依茨)柴油发动机。符合国IV排放标准

### 驱动

- 电子驱动控制
- 终生免润滑履带滚轮
- 锻造和硬化的履带链轨节
- 履带自动张紧装置

### 物料管理系统

- 比例控制刮板输料器传感器
- 刮板输料器和螺旋分料器四个独立的静液压驱动系统
- 可正反转的螺旋分料器
- 螺旋分料器高度液压调节装置
- 超声波螺旋分料器料位比例控制集中润滑系统
- 可正反转的刮板输料器
- 集中润滑系统

### 电气和电子系统

- 电子摊铺机管理系统(EPM 3)
- 发动机自适应节能模式(ECO模式)
- 设置管理

- 保养周期管理
- 操作平台上带可调节,可旋转支架的主控制器
- 两块可调、可旋转熨平板控制面板
- 蓄电池主开关
- 电气开关柜
- MATRIS 系统
- 熨平板加热用发电机
- 车载通信硬件 PSR

### 结构

- 全天候GRP(玻璃纤维增强塑料)顶篷
- 两个可横向移动的驾驶座椅
- 防破坏套件
- 安装在顶篷上的近场观察镜
- ABG钥匙

### 熨平板

- 分体式牵引臂
- 熨平板锁

### 灯

- 全天候顶篷上的六个卤素作业灯

### 环保

- 隔音措施

## 选装配置

### 物料管理系统

- 可独立开合的料斗
- 螺旋分料器的快锁系统
- 螺旋分料器加长节和额外的螺旋分料器轴承吊架

### 电气和电子系统

- 230V 电源插座
- 高环境温度散热系统
- 用于手动熨平板加热棒的诊断功能
- 找平装置

### 熨平板

- 熨平板牵引臂垫块
- 熨平板辅助

- 熨平板防爬锁
- 熨平板加载装置
- 熨平板张紧装置
- 液压伸缩熨平板拱度液压调节

### 灯

- 作业警示灯
- 后机架上的两个附加卤素作业灯
- 后机架上两个附加的螺旋分料通道卤素作业灯
- 全天候顶篷内照明灯

### 环保

- 高性能清洁乳液喷洒装置