

# ABG 8820

## FINISSEURS SUR CHENILLES

UE ÉTAPE V



### Grands projets

- Haute performance dans les grands projets avec la largeur de revêtement allant jusqu'à 13 mètres
- Excellente stabilité de la machine ; excellent contact avec la surface grâce aux chenilles longues et larges.
- Le moteur Volvo (Deutz) Stage V haut de gamme offre des performances élevées pour les grands projets
- Machine puissante et polyvalente pour la pose d'enrobés asphaltés, de béton ou de matériaux liés au ciment

### Choix des opérateurs

- EPM3 : commande intuitive avec vue d'ensemble de la pose sur l'écran
- Pose régulière et de haute qualité ; transfert des données d'un projet à l'autre à l'aide du système de gestion des réglages Settings Manager
- Système Pave Assist avec outils Thermal Profiling, Weather View et Material Manager
- Le mode Eco adaptatif et les rpm optimisées réduisent le niveau de bruit et la consommation de carburant
- Vue dégagée autour du finisseur
- Différents kits d'éclairage en option augmentent la sécurité lors des travaux de nuit
- Système Smart Dock en option : Des barres lumineuses fournissent des signaux visuels au conducteur du camion

### Qualité durable

- Débit de matériau optimal jusqu'à 1100 t/h grâce à un grand canal des vis sans fin
- Tendeurs de chenilles automatiques assurent une stabilité directionnelle\*
- Système Soft Dock en option pour les rouleaux de boutées: absorbe les chocs tout en maintenant l'oscillation

- Le dispositif de chargement de la table évite les chocs au démarrage pour les revêtements de grande largeur\*
- Le dispositif de tension verrouille la rigidité en torsion sur toute la longueur de la table\*

### Tables pour des résultats de pose optimaux

- Largeur de revêtement jusqu'à 13 mètres avec les tables fixes (avec des barres de damage simples ou doubles)
- Les embouts Vario sont disponibles pour les tables fixes
- Profils de bombement spéciaux grâce à la table VB79/89 ou VDT-V79/89
- Fixation rapide pour faciliter l'installation de l'extension de la table\*
- Les barres de damage entièrement trempées augmentent considérablement la durée de vie
- Les tables à barres doubles offrent le plus haut niveau de précompactage derrière la table
- Panneaux latéraux hydrauliques avec fonction de flottement en option

### Concentration sur le temps de fonctionnement

- L'outil de gestion des entretiens alerte l'opérateur en cas de maintenance nécessaire
- Système télématique avancé CareTrack
- L'accès aux points d'entretien depuis la plateforme facilite la maintenance
- MATRIS fournit une analyse experte du fonctionnement de la machine
- Les kits d'entretien ABG permettent de gagner du temps, de réduire les coûts et d'offrir les avantages techniques les plus récents

\*UNE EXCLUSIVITÉ ABG

**AMMANN**

# ABG 8820

## UE Étape V

### MOTEUR

#### ABG 8820

CONSTRUCTEUR	Volvo (Deutz)	
MODELLO	D8J	
CARBURANT	Diesel	
PUISSANCE	kW	200
	hp	272
A RÉGIME MOTEUR	r/min	2 000
REFROIDISSEMENT	Liquide	
CAPACITÉ DU RÉSERVOIR DE CARBURANT	l	250
CONFORMITÉ ANTI-POLLUTION	UE Étape V	

### REVÊTEMENT

CAPACITÉ (THÉORIQUE)*	t/h	1 100
ÉPAISSEUR DE LA COUCHE	mm	300

\*Le rendement effectif en finition dépend de l'épaisseur de la couche, de sa largeur et de la vitesse de progression. Il est donc variable en fonction des conditions rencontrées sur chaque chantier.

### VITESSE DE POINTE

REVÊTEMENT (MAX.)	m/min	20
TRAJET (MAX.)	km/h	3,6

### CONVOYEURS

CAPACITÉ DE LA TRÉMIE	t	14,7
NOMBRE DE CONVOYEURS		2
VITESSE DES CONVOYEURS (MAX.)	m/min	23

### VIS SANS FIN

VITESSE DE ROTATION (MAX.)	1/min	150
DIAMÈTRE	mm	360

### POIDS OPÉRATIONNELS<sup>1</sup> DES TABLES EN KG<sup>2</sup>

ABG 8820	2,5 m	4 m	5 m	6 m	6,5 m	7,5 m	8 m	8,5 m	9 m	9 m (V)	10 m	11 m	12 m	12 m (V)	13 m
VB 78 ETC	-	-	3 600	-	5 222	5 802	6 342	-	6 923	-	-	-	-	-	-
VDT-V 78 ETC	-	-	3 850	-	5 592	6 192	6 832	-	7 433	-	-	-	-	-	-
VB 79 ETC	-	-	4 050	-	5 672	5 252	6 922	-	7 373	-	-	-	-	-	-
VDT-V 79 ETC	-	-	4 300	-	6 042	6 642	7 282	-	7 883	-	-	-	-	-	-
VB 88 ETC	-	-	-	4 050	-	5 772	-	6 352	6 892	-	7 473	-	-	-	-
VDT-V 88 ETC	-	-	-	4 450	-	6 242	-	6 842	7 482	-	-	-	-	-	-
VB 89 ETC	-	-	-	4 500	-	6 222	-	6 802	7 342	-	-	-	-	-	-
VDT-V 89 ETC	-	-	-	4 800	-	6 422	-	7 242	7 882	-	-	-	-	-	-
MB 122 ETC	2 242	-	-	4 456	-	6 076	-	-	6 828	7 454	8 050	8 575	9 070	9 679	9 878
VDT 121 ETC	2 442	-	-	4 903	-	6 680	-	-	7 531	8 193	-	-	10 029	10 675	10 975

<sup>1</sup>Avec les extensions de vis, les panneaux de guidage, les panneaux latéraux, les barres de traction, etc.

<sup>2</sup>Toutes les tables sont dotées d'un chauffage électrique

### POIDS

#### ABG 8820

TRACTEUR	kg	17 350
----------	----	--------

Tous les poids sont approximatifs et n'incluent aucune option. Poids du tracteur sans table et avec trémie standard, réservoir de carburant à moitié plein, bras de traction séparés, rouleaux de butée D=110 mm et conducteur de 75 kg.

### PENTE FRANCHISSABLE MAX.

TRACTEUR + TABLE DE LISSAGE	%	25
-----------------------------	---	----

La pente franchissable max. s'applique à la table de lissage VB 78 2,5 - 5,0 m. Avec des extensions, la pente franchissable max. est réduite.

### NIVEAU SONORE

$L_{pA}$ Pression acoustique opérateur, selon la norme ISO 11201	dB	84
---	----	----

$L_{WA}$ Puissance sonore garantie, selon la norme ISO 6395 / la directive 2000/14/CE	dB	106
--	----	-----

### VIBRATIONS

VIBRATIONS MAIN-BRAS selon ISO 5349:2001	m/s <sup>2</sup>	<2,5
---	------------------	------

VIBRATIONS GLOBALES DU CORPS selon ISO 2631:1997	m/s <sup>2</sup>	<0,5
---	------------------	------

### SYSTÈME ÉLECTRIQUE

TENSIONE	V	24
----------	---	----

# FINISSEURS SUR CHENILLES

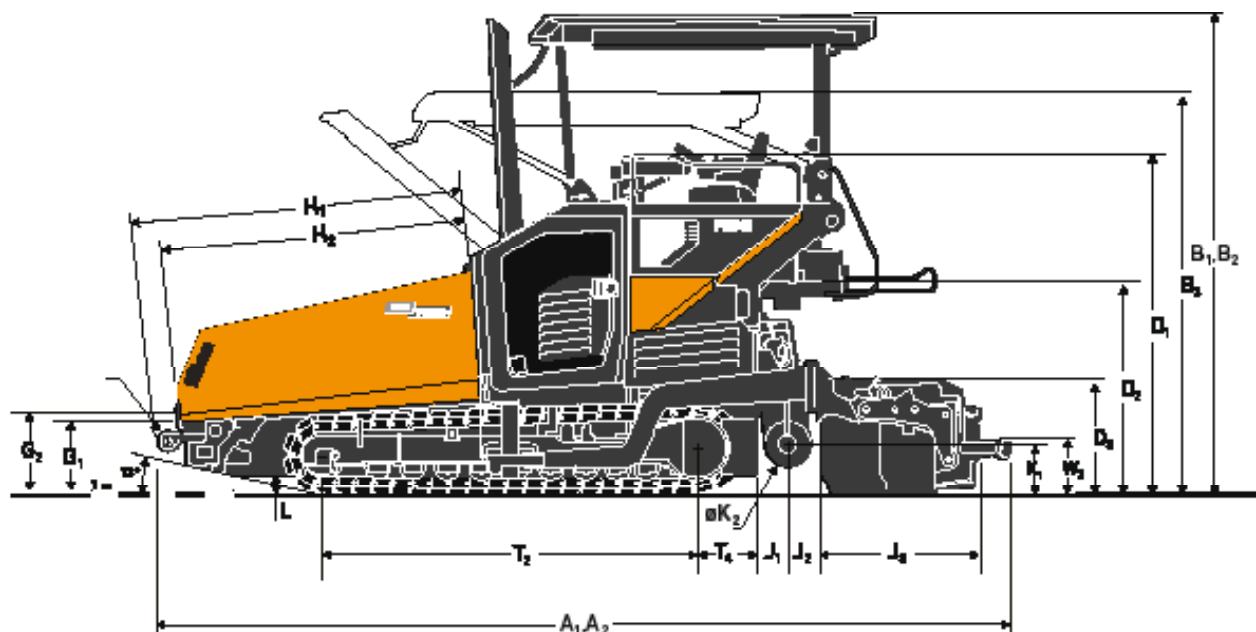

## DIMENSIONS [mm]

## ABG 8820

A <sub>1</sub>	LONGUEUR OPÉRATIONNELLE	6 696
A <sub>2</sub>	LONGUEUR DE TRANSPORT	6 446
B <sub>1</sub>	HAUTEUR OPÉRATIONNELLE	3 952
B <sub>2</sub>	HAUTEUR AU TOIT QUATRE SAISONS	3 952
B <sub>3</sub>	HAUTEUR DE TRANSPORT	3 078
C	LARGEUR DU TRACTEUR	2 548
D <sub>1</sub>	HAUTEUR AUX RAMBARDES	2 185
D <sub>2</sub>	HAUTEUR À LA PLATE-FORME	1 782
D <sub>3</sub>	HAUTEUR À LA TABLE	937
E <sub>1</sub>	LARGEUR HORS TOUT À LA TRÉMIE	3 342
E <sub>2</sub>	LARGEUR INTÉRIEURE DE LA TRÉMIE	3 260
E <sub>3</sub>	LARGEUR DU SUPPORT OSCILLANT DES ROULEAUX PUSSEURS	2 495
F <sub>1</sub>	EXTENSIONS DU TOIT QUATRE SAISONS	770
F <sub>2</sub>	EXTENSION DE LA CONSOLE DES SIÈGES	320
G <sub>1</sub>	HAUTEUR DE CHARGEMENT INTÉRIEURE	621
G <sub>2</sub>	HAUTEUR DE CHARGEMENT EXTÉRIEURE	749
H <sub>1</sub>	LONGUEUR DE LA TRÉMIE AUX ROULEAUX PUSSEURS	2 335
H <sub>2</sub>	LONGUEUR DE LA TRÉMIE	2 168
J <sub>1</sub>	DISTANCE DE LA FACE ARRIÈRE À L'AXE DES VIS	275
J <sub>2</sub>	DISTANCE DE L'AXE DES VIS À LA TABLE	283
J <sub>3</sub>	PROFONDEUR DE LA TABLE	1 297
K <sub>1</sub>	HAUTEUR DE L'AXE DES VIS AU SOL	422 ± 100
K <sub>2</sub>	DIAMÈTRE DES VIS	360
L	GARDE AU SOL	166
N	DIAMÈTRE DES ROULEAUX PUSSEURS	160
O	LARGEUR AUX CONVOYEURS	1 430
	LARGEUR DE LA TABLE DE BASE VB78 + VB79	2 500
	LARGEUR DE LA TABLE DE BASE VB88 + VB89	3 000
	LARGEUR DE LA TABLE ÉTENDUE VB78 + VB79	5 000
	LARGEUR DE LA TABLE ÉTENDUE VB88 + VB89	6 000
T <sub>2</sub>	LONGUEUR DE CONTACT AU SOL	3 084
T <sub>4</sub>	DISTANCE ENTRE LES CHENILLES ET LA FACE ARRIÈRE	475
U <sub>1</sub>	VOIE	2 010
U <sub>2</sub>	LARGEUR DES PATINS	325
W <sub>1</sub>	LARGEUR DE LA PASSERELLE	250
W <sub>2</sub>	HAUTEUR À LA PASSERELLE	428

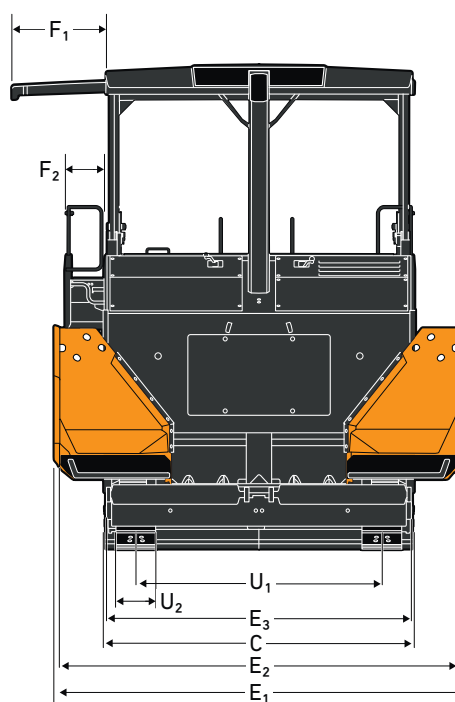

# ÉQUIPEMENT

## STANDARD

### Moteur

- Moteur diesel Volvo (Deutz), conforme normes UE Etape V

### Trasmissione

- Contrôle électronique de la propulsion
- Galets de chenilles scellés et graissés à vie
- Maillons de chenilles en acier forgé trempé
- Système de tension automatique des chenilles

### Gestion des matériaux

- Rouleaux de butée renforcés
- Capteurs d'entraînement proportionnel des convoyeurs
- Capteurs à ultrasons de vis
- 4 moteurs hydrostatiques indépendants pour l'entraînement des convoyeurs et des vis sans fin
- Vis sans fin renforcées
- Système de verrouillage rapide des vis sans fin
- Possibilité d'inverser la rotation des vis sans fin
- Réglage hydraulique de la hauteur des vis sans fin

### Système électrique et électronique

- Système électronique de gestion du revêtement EPM3
- Mode Eco
- Système de gestion des réglages (Settings Manager)

- Système de gestion des entretiens (Service Interval Manager)
- Console de commande principale, pivotante et réglable sur la plateforme de conduite
- Deux coffrets de commande pivotants et réglables montés sur la table de lissage
- Coupe-batterie
- Armoire électrique
- MATRIS
- Alternateur pour chauffage de table électrique

### Châssis

- Toit quatre saisons, plastique renforcé de fibre de verre
- 2 sièges, coulissant latéralement
- Kit anti-vandalisme
- Miroirs de vision sur la zone de travail, montés sur le toit quatre saisons
- Clé ABG

### Table de lissage

- Barres de traction en deux pièces
- Verrouillage de la table
- Réglage hydraulique du profil de bombement (tables de lissage VB)
- Système d'accouplement rapide pour tables de lissage Vario

### Éclairage

- Éclairage de la plateforme de conduite
- Fonction « home light »

### Environnement

- Isolation phonique

## EN OPTION

### Gestion des matériaux

- Système Smart Dock
- Rouleaux pousseurs amortis
- Ailes de trémie indépendantes
- Clapet de trémie hydraulique
- Capteurs à ultrasons de vis
- Demi-coquilles de protection de l'arbre des vis sans fin
- Extensions des vis sans fin et roulements additionnels
- Capot des convoyeurs renforcé
- Convoyeurs réversibles
- Graissage centralisé
- Racleur de chenille avant hydraulique
- Arrêt du dispositif d'alimentation

### Système électrique et électronique

- Prises 230 V
- Contacteur d'arrêt d'urgence latéral
- Ventilateur pour températures ambiantes élevées
- Installation CareTrack - GSM
- Installation CareTrack - Satellite
- Système Pave Assist (intégré à Co-Pilot)
- Système de vision globale Smart View
- Système de nivellement
- Valise de transport des coffrets de commande EPM3
- Fonction de diagnostic embarqué pour les barres chauffantes de tables manuelles
- Alarme à bruit blanc

### Châssis

- Sièges Deluxe avec chauffage intégré

- Pare-brise avant
- Rideaux latéraux pour le toit toutes saisons
- Peinture personnalisée
- Toit quatre saisons à abaissement / relevage électro-hydraulique
- Contrepoids avant

### Table de lissage

- Cales d'accroissement de la capacité du couloir de vis
- Système d'assistance de la table de lissage
- Verrouillage anti-élévation de la table de lissage
- Dispositif de surcharge de la table de lissage
- Dispositif de tension de la table de lissage
- Réglage hydraulique de la hauteur des extensions
- Profils de bombement spéciaux, VB79, VB89
- Panneaux latéraux à réglage hydraulique et fonction de flottement
- Panneaux latéraux chauffants
- Passerelle repliable

### Éclairage

- Kit de feux de travail halogènes de base
- Kit de feux de travail LED de base
- Kit de feux de travail LED Plus
- Kit de feux de travail LED Nuit totale
- Gyrophares LED
- Deux ballons d'éclairage LED

### Environnement

- Pulvérisateur de produit nettoyant portable
- Huile hydraulique biodégradable
- Extracteurs de fumées
- Système de pulvérisation d'émulsifiant